

Instrukcja obsługi

ILG300-2PL2.pdf
Użytkowanie i konserwacja

Wibrator z płytami poruszającymi się do przodu i do tyłu
LG300

Silnik
Honda GX270 (benzyna)
Hatz 1B30 (olej napędowy)
Numer seryjny
33100001

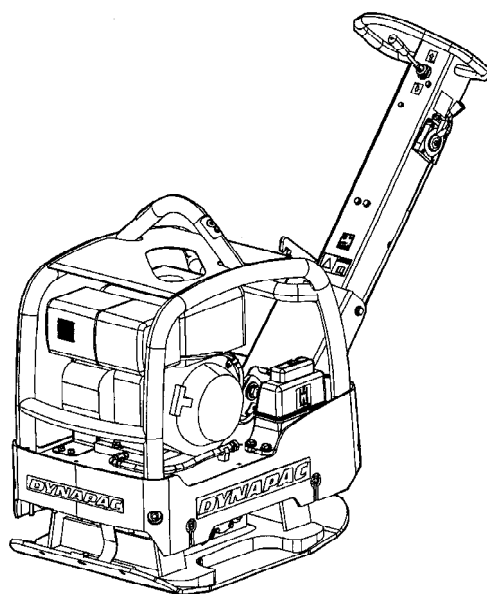

Dynapac LG300 to wibracyjna zagęszczarka płytowa z możliwością jazdy do przodu i do tyłu, charakteryzująca się doskonałymi właściwościami zagęszczania. Prędkość i głębokość zagęszczania można regulować płynnie dzięki hydraulicznemu serwosterowaniu elementu mimośrodowego. Dzięki temu płyty przemieszczają się płynnie, a urządzenie jest łatwe w obsłudze.

Płyty nadaje się do większości zastosowań w swojej klasie wagowej: dookoła słupów i płyt fundamentowych, podczas wylewania posadzek, prac fundamentowych oraz przy zasypywaniu wykopów pod rury.

Uchwyt jest podwieszony na specjalnych elementach gumowych w celu maksymalnego wytłumienia wibracji. Wszystkie ważne elementy urządzenia są osłonięte przez ramę zabezpieczającą, wyposażoną w jednopunktowy zaczep do podnoszenia.

Płyty LG są przeznaczone do pracy w miejscach o dobrej wentylacji, podobnie jak wszystkie urządzenia wyposażone w silniki spalinowe.

Spis treści

Wstęp.....	1
Bezpieczeństwo – Instrukcje ogólne	3
Bezpieczeństwo – podczas użytkowania	7
Specyfikacje techniczne – hałas/wibracje/parametry elektryczne.....	9
Specyfikacje techniczne – wymiary.....	11
Specyfikacje techniczne – masa i objętość.....	13
Specyfikacje techniczne – ogólne	15
Tabliczka na urządzeniu – identyfikacja.....	17
Specyfikacje dotyczące urządzenia — naklejki	19
Działanie – Uruchamianie	23
Użytkowanie – Jazda	29
Użytkowanie – Zatrzymywanie.....	31
Informacje różne	33
Konserwacja – smary i symbole.....	35
Konserwacja – harmonogram konserwacji	37
Konserwacja – co 10 godzin	43
Pierwsze 20 godzin pracy	47
Konserwacja — 100 godzin	49
Konserwacja – co 250 godzin	51
Konserwacja – co 500 godzin	53

Wstęp

Symbole ostrzegawcze



OSTRZEŻENIE! Informuje o niebezpiecznym bądź ryzykownym działaniu, które może doprowadzić do śmierci lub poważnych obrażeń w przypadku zignorowania ostrzeżenia.



PRZESTROGA! Informuje o niebezpiecznym bądź ryzykownym działaniu, które może doprowadzić do uszkodzenia maszyny lub mienia w przypadku zignorowania ostrzeżenia.

Informacje dotyczące bezpieczeństwa



Zaleca się, aby operator maszyny uważnie przeczytał instrukcje dotyczące bezpieczeństwa znajdujące się w tym podręczniku. Należy zawsze postępować zgodnie z instrukcjami dotyczącymi bezpieczeństwa. Instrukcja obsługi powinna zawsze znajdować się w łatwo dostępnym miejscu.



Przed uruchomieniem maszyny i podjęciem jakichkolwiek prac serwisowych należy przeczytać cały podręcznik.



W przypadku używania maszyny w pomieszczeniach zamkniętych, należy zapewnić dobrą wentylację (wyciąg powietrza za pomocą wentylatora).

Dane ogólne

Instrukcja obsługi zawiera instrukcje dotyczące działania maszyny oraz jej konserwacji.

Aby zapewnić optymalne działanie maszyny, należy przeprowadzać jej właściwą konserwację.

Maszynę należy utrzymywać w czystości, co pozwala na wczesne wykrycie przecieków, poluzowanych śrub oraz złączy.

Maszynę należy sprawdzać codziennie przed uruchamianiem. Należy sprawdzić całą maszynę pod względem wystąpienia przecieków lub innych uszkodzeń.

Należy sprawdzić podłoże pod maszyną. Przecieki można łatwiej wykryć na podłożu pod maszyną niż na

samej maszynie.



NALEŻY MIEĆ ZAWSZE NA UWADZE OCHRONĘ ŚRODOWISKA! Nie wolno zanieczyszczać otoczenia olejem, paliwem ani innymi substancjami niebezpiecznymi dla środowiska. Zużyte filtry oraz resztki oleju i paliwa należy zawsze utylizować zgodnie z właściwymi procedurami dotyczącymi ochrony środowiska.

W instrukcji obsługi zamieszczono wskazówki dotyczące okresowych prac serwisowych wykonywanych przez operatora.



Dodatkowe instrukcje dotyczące silnika można znaleźć w instrukcji obsługi silnika, opracowanej przez jego producenta.

Bezpieczeństwo – Instrukcje ogólne

(Należy również przeczytać podręcznik bezpieczeństwa)

Symbole

Wyrazy **OSTRZEŻENIE** i **PRZESTROGA** użyte w instrukcjach dotyczących bezpieczeństwa mają następujące znaczenie:



OSTRZEŻENIE! Wskazuje niebezpieczne lub ryzykowne działania, które mogą spowodować poważne lub śmiertelne obrażenia ciała w przypadku zignorowania ostrzeżenia.



Ostrożnie! Wskazuje niebezpieczne lub ryzykowne działania, które mogą spowodować uszkodzenia urządzenia lub mienia w przypadku zignorowania przestrogi.



Ważne zasady dotyczące bezpieczeństwa

Urządzenia nie można modyfikować bez uprzedniej zgody producenta.

Należy używać wyłącznie oryginalnych części.

Należy używać wyłącznie akcesoriów zalecanych przez firmę Dynapac.

Wykonanie modyfikacji niezatwierdzonych przez firmę Dynapac może spowodować poważne obrażenia u użytkownika lub innych osób.

– Niniejsze zalecenia opracowano na podstawie międzynarodowych standardów bezpieczeństwa. Należy również przestrzegać wszelkich obowiązujących przepisów lokalnych dotyczących bezpieczeństwa. Przed uruchomieniem maszyny należy uważnie przeczytać wszystkie instrukcje. Instrukcje należy przechowywać w bezpiecznym miejscu.

– Z każdą maszyną dostarczono znaki oraz naklejki z ważnymi informacjami dotyczącymi bezpieczeństwa oraz konserwacji. Upewnij się, że są one czytelne. Numery katalogowe do zamówienia nowych naklejek podano w wykazie części zamiennych.

– Maszyna oraz akcesoria do niej mogą być używane tylko zgodnie z przeznaczeniem.

– Aby zapewnić bezpieczeństwo podczas eksploatacji, nie wolno dokonywać żadnych przeróbek maszyny.

– Uszkodzone lub zużyte części należy jak najszybciej wymienić. Wszystkie części ulegające zużyciu należy wymieniać w odpowiednim czasie.

Podczas wykonywania prac zachowuj ostrożność.

Kieruj się zdrowym rozsądkiem. Nie używaj maszyny, będąc w stanie przemęczenia lub pod wpływem leków, alkoholu bądź innych substancji, które mogą negatywnie oddziaływać na wzrok, szybkość reakcji oraz ocenę sytuacji.



Sprzęt ochronny

Długotrwałe narażenie na hałas o dużym natężeniu bez ochronników słuchu może spowodować trwałe uszkodzenie słuchu.



Długotrwałe wibracje mogą doprowadzić do urazów rąk, palców oraz nadgarstków. Nie używaj maszyny w razie odczuwania dyskomfortu, skurczów lub bólu. Przed wznowieniem pracy z maszyną skonsultuj się z lekarzem.

Zawsze używaj atestowanego sprzętu ochronnego.

Operator oraz osoby przebywające w najbliższym otoczeniu miejsca pracy muszą nosić:

- kask ochronny
- gogle ochronne
- ochronniki słuchu
- maskę w miejscach o dużym zapyleniu
- ubranie odblaskowe
- rękawice ochronne
- obuwie ochronne

Unikaj noszenia luźnej odzieży, ponieważ może zostać wciągnięta między elementy urządzenia. Długie włosy przykryj siatką do włosów.

Jest to niezależne od tego, czy dźwignia jazdy do przodu/do tyłu znajduje się w położeniu neutralnym, czy w położeniu jazdy.

Maszyny Dynapac są wyposażone w uchwyty, które pochłaniają większość drgań. Zalecane limity dotyczące wibracji przenoszonych na ręce mogą zostać przekroczone w zależności od rodzaju pracy, stanu gruntu oraz czasu trwania narażenia. Jeśli jest to konieczne, podejmij odpowiednie środki ostrożności, np. załóż rękawice ochronne i nie ubijaj ponownie już ubitego podłoża.

Zwracaj uwagę na sygnały dźwiękowe pochodzące od innych urządzeń znajdujących się w miejscu pracy.

Nie używaj maszyny, z której wycieka paliwo.

Miejsce pracy

Nie używaj maszyny w pobliżu materiału łatwopalnego ani w środowisku wybuchowym. Z rury wydechowej mogą być wydalone iskry, które mogą zapalić łatwopalny materiał. Po zakończeniu pracy lub podczas przerwy nie parkuj maszyny w pobliżu materiałów łatwopalnych.

Rura wydechowa może się bardzo nagrzać podczas pracy i spowodować zapłon niektórych materiałów. Upewnij się, czy podczas pracy maszyny w miejscu pracy nie ma innych osób. Utrzymuj porządek w miejscu pracy i usuń wszystkie zbędne przedmioty.

Przechowuj maszynę w bezpiecznym miejscu, niedostępnym dla niepowołanych osób — najlepiej w zamkniętym kontenerze.

Tankowanie paliwa (benzyna/olej napędowy)

Benzyna odznacza się bardzo niskim punktem zapłonu i w pewnych sytuacjach może wybuchnąć. Nie wolno palić papierosów! Należy zapewnić dobrą wentylację.

Podczas pracy przy paliwie zachowuj bezpieczną odległość od przedmiotów gorących lub wytwarzających iskry. Przed napełnieniem zbiornika odczekaj, aż maszyna ochłodzi się. Aby uniknąć pożaru, napełniaj zbiornik w odległości co najmniej 3 m od miejsca wykonywania pracy. Nie rozlewaj paliwa, oleju ani oleju napędowego na ziemię.

Chroń ręce przed kontaktem z benzyną, olejem i olejem napędowym. Zakrętkę zbiornika odkręcaj powoli, aby zredukować nadciśnienie, które może występować w zbiorniku. Zawsze używaj odpowiedniego rodzaju paliwa. Nie przepelniaj zbiornika. Regularnie sprawdzaj, czy z maszyny nie wyciekają żadne płyny.

Przed uruchomieniem

Należy przeczytać instrukcję obsługi oraz dokładnie zapoznać się z urządzeniem oraz jego funkcjami, a także sprawdzić, czy:



- Wszystkie uchwyty są wolne od tłuszczu, oleju oraz kurzu.
 - Urządzenie nie ma widocznych wad.
 - Wszystkie urządzenia zabezpieczające są zamocowane na odpowiednich miejscach.
 - Wszystkie dźwignie sterujące znajdują się w pozycjach neutralnych.
- Urządzenie należy uruchamiać zgodnie z instrukcją obsługi.

Użytkowanie



Stopy należy trzymać z dala od urządzenia.



Urządzenia nie wolno używać w miejscach o słabej wentylacji. Istnieje niebezpieczeństwo zatrucia tlenkiem węgla.

Urządzenia należy używać zgodnie z jego przeznaczeniem. Należy się upewnić, że znany jest sposób zatrzymania urządzenia w sytuacjach krytycznych.



Przy pracy na zboczach należy zawsze zachowywać szczególną ostrożność. W takich przypadkach zawsze należy się upewnić, że inni pracownicy znajdują się powyżej poziomu urządzenia. Podczas pracy na zboczach urządzenia należy zawsze prowadzić w linii prostej w górę i w dół. Nie wolno przekraczać maksymalnego przechyłu urządzenia podanego w instrukcji obsługi. Należy zawsze zachowywać bezpieczną odległość od urządzenia podczas pracy na zboczach lub w wykopach.

Nigdy nie wolno dotykać silnika, systemu wydechowego ani elementu mimośrodowego urządzenia. Podczas pracy urządzenia elementy te nagrzewają się i mogą spowodować oparzenia. Podczas pracy urządzenia nie wolno dotykać pasów klinowych ani obracających się części.

Parkowanie

Urządzenie należy zawsze parkować na jak najbardziej płaskim i stabilnym podłożu.

Przed odejściem od urządzenia należy:

- zaciągnąć hamulec postojowy,
- wyłączyć silnik i wyjąć kluczyk ze stacyjki.

Załadunek/rozładunek



Podczas przenoszenia urządzenia za pomocą dźwigu lub podobnego urządzenia pod żadnym pozorem nie wolno przebywać pod urządzeniem lub w najbliższym otoczeniu. Należy używać wyłącznie oznaczonych punktów podnoszenia. Zawsze należy się upewnić, że wszystkie urządzenia podnośnikowe mają odpowiedni udźwig.

Konserwacja

Czynności konserwacyjne mogą być przeprowadzane tylko przez wykwalifikowany personel. Nie wolno wykonywać żadnych czynności konserwacyjnych podczas pracy urządzenia lub z uruchomionym silnikiem.

Użytkowanie systemu hydraulicznego

Regularna konserwacja systemu hydraulicznego jest niezwykle ważna. Niewielkie uszkodzenia lub pęknięcia węży lub złączy mogą spowodować poważną awarię. Należy pamiętać, że węże wykonane są z gumy; jej jakość może z upływem czasu ulec pogorszeniu, co grozi pęknięciem. W przypadku braku pewności co do trwałości i zużycia należy wymienić węże na oryginalne węże firmy Dynapac.

Użytkowanie akumulatorów

Akumulatory zawierają toksyczny kwas siarkowy, który powoduje korozję. Należy nosić rękawice ochronne i unikać kontaktu kwasu ze skórą, odzieżą i urządzeniem. W przypadku kontaktu kwasu z oczami należy przemywać je przez 15 minut i natychmiast skontaktować się z lekarzem. Gaz wydzielany przez akumulator jest łatwopalny i wybuchowy. Podczas montowania lub wymiany akumulatorów należy uważać, aby nie spowodować zwarcia końcówek akumulatora.

Naprawy

Nigdy nie wolno używać uszkodzonego urządzenia.

Naprawy powinny być przeprowadzane przez wyszkolonych pracowników, dlatego też należy skontaktować się z najbliższym autoryzowanym warsztatem.

Gaszenie pożarów

W przypadku pożaru urządzenia, jeżeli jest to możliwe, należy używać gaśnic proszkowych klasy ABE. Można także używać gaśnic typu BE z dwutlenkiem węgla.

Ładowanie akumulatora

Stosuj urządzenie do ładowania akumulatorów z regulacją napięcia (stałonapięciowe). Zalecane jest dwustopniowe, stałonapięciowe urządzenie do ładowania akumulatorów. Gdy akumulator zostanie całkowicie naładowany, ładowarka dwustopniowa automatycznie zmniejszy napięcie ładowania (14,4 V) do napięcia podładowania (13,3 V).

Odpowiednie ładowarki na napięcie 230 V to:

Optima Model RTC 12/7-S-230

LADAC Model LADAC 512

Tudor Model 61715 Tudor

Przechowywanie/podładowywanie

Rozładowany akumulator zamarza w temperaturze około -7°C. Całkowicie naładowany akumulator zamarza w temperaturze -67°C. Akumulator, który nie będzie wykorzystywany, przed składowaniem powinien zostać całkowicie naładowany. Podładowywanie zazwyczaj nie jest konieczne przez okres od 6 do 8 miesięcy. Jeżeli akumulator nie był używany przez długi okres, zaleca się jego całkowite naładowanie przed użyciem. Zalecane jest kilkukrotne podładowanie w trakcie sezonu prac (szczególnie zimą).

Bezpieczeństwo – podczas użytkowania

Zbocza

Należy się upewnić, że miejsce pracy jest bezpieczne. Mokra lub luźna ziemia negatywnie wpływa na zdolność manewrowania, w szczególności na zboczach. Podczas pracy na zboczach lub nierównym terenie należy zawsze zachowywać szczególną uwagę.

Nie wolno nigdy pracować na zboczach o nachyleniach, które przekraczają możliwości urządzenia. Maksymalne nachylenie zbocza, na którym może pracować urządzenie, wynosi 20° (w zależności od stanu nawierzchni).

Kąt przechyłu mierzy się na twardej powierzchni, gdy urządzenie jest nieruchome. Wibrowanie powinno być WYŁĄCZONE, a zbiornik pełny. Należy pamiętać, że luźna ziemia, włączone wibrowanie oraz prędkość poruszania mogą spowodować przewrócenie się urządzenia nawet na zboczu o mniejszym nachyleniu niż podane.

- ⚠ W miarę możliwości należy unikać jazdy w poprzek zboczy. Na zboczach urządzenie zawsze należy prowadzić w linii prostej w górę i w dół.
- ⚠ Nie wolno nigdy odchodzić od urządzenia bez wyłączenia silnika.

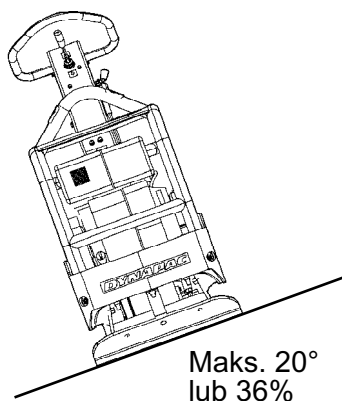

Rys. Praca na zboczach

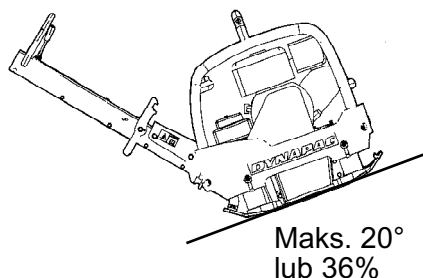

Rys. Praca na zboczach

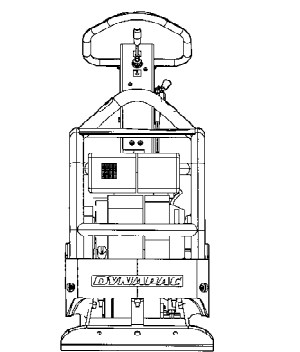

Rys. Umieszczenie urządzenia podczas pracy w pobliżu krawędzi

Praca w pobliżu krawędzi

Podczas pracy przy krawędziach co najmniej 2/3 szerokości płyty powinny znajdować się na powierzchni o pełnej nośności.

- ⚠ Jeżeli urządzenie przewróci się, przed próbą jego podniesienia zawsze należy najpierw wyłączyć silnik.

Specyfikacje techniczne –
hałas/wibracje/parametry elektryczne

Poziomy hałas

Podany poniżej poziom hałasu oraz poziom wibracji został określony zgodnie z cyklem operacyjnym na nawierzchni tłuczniowej opisanym w dyrektywie Unii Europejskiej 2000/14/EC.

	Honda		
	Honda	Hatz - uruchamianie ręczne	Hatz - uruchamianie elektryczne
Gwarantowany poziom mocy akustycznej, L _{WA} dB (A)	108	108	108
Poziom ciśnienia dźwięku na poziomie uszu operatora (ISO 6396), L _{WA} dB (A)	92	94	94
Wibracje rąk i ramion (ISO 5349-1), a _{hv} m/s ²	2,4	1,7	1,7

Wartości mogą różnić się od powyższych w zależności od warunków działania.

Specyfikacje techniczne – wymiary

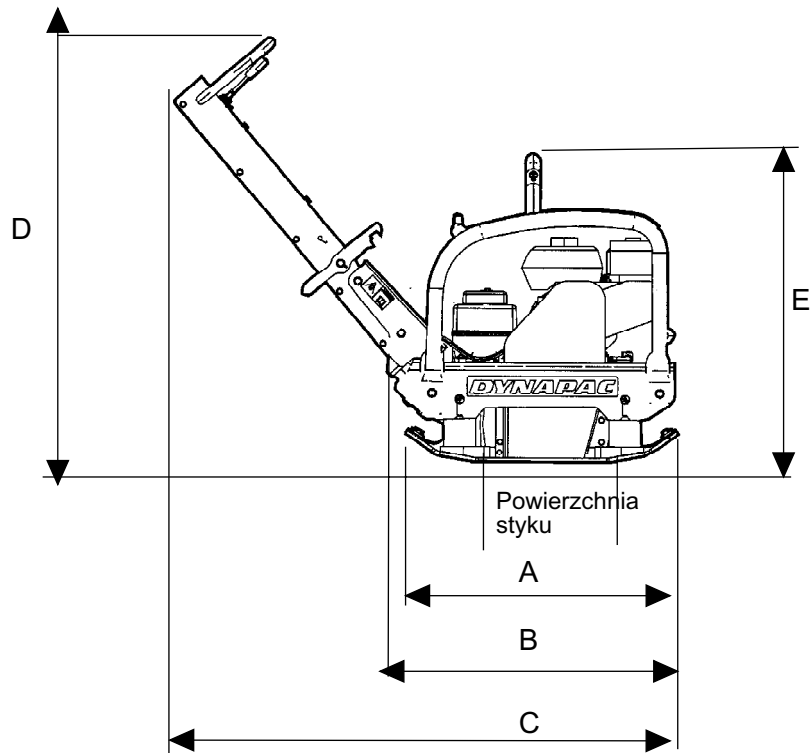

Wymiary	Honda	Hatz
A mm (cale)	725 (28,5)	725 (28,5)
B mm (cale)	768 (30,2)	768 (30,2)
C mm (cale)	1385 (54,4)	1385 (54,4)
D mm (cale)	1120 (44)	1120 (44)
E mm	867 (34)	880 (36)
Powierzchnia styku, m2 (sq feet)	0,17 (1,9)	0,17 (1,9)

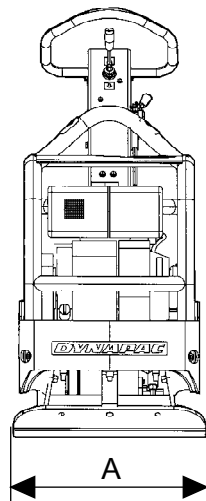

Wymiary	LG300
A mm (cale)	500 (19,6)

Specyfikacje techniczne – masa i objętość

Masa	Honda	Hatz - uruchamianie ręczne	Hatz - uruchamianie elektryczne
Masa netto, kg (funtów)	258, (569)	280 (617)	300 (661.5)
Masa robocza EN500, kg (funtów)	260, (573)	282 (621.2)	302 (666)

Objętość płynów	Honda	Hatz
Zbiornik paliwa, l (kwart)	6,0 (6,3)	5,0 (5.25)
Skrzynia korbowa, l (kwart)	1,1 (1,2)	1,1 (1,2)
Płyn hydrauliczny, l (kwart)	1,1 (1,2)	1,1 (1,2)
Element mimośrodowy, l (kwart)	0,5 (0,53)	0,5 (0,53)
Zużycie paliwa, l/h		0,9

Specyfikacje techniczne – ogólne

Dane dotyczące zagęszczania gruntu	Honda	Hatz
Częstotliwość wibracji, Hz (obr./min.)	68 (4080)	68 (4080)
Siła odśrodkowa, kN (funta-siła)	37 (8,3)	37 (8,3)
Amplituda, mm (cale)	1,7 (0,066)	1,7 (0,066)

Prędkość	Honda	Hatz
Prędkość robocza/min.	25 (82)	25 (82)
Maks. pochylenie °	20	20

Silnik	Honda	Hatz - uruchamianie ręczne lub elektryczne
Producent/model	Honda GX 270 4-suwowy Uruchamianie ręczne	Hatz 1B30 4-suwowy
Moc	5,8 kW (8 KM)	4,1 kW (5,7 KM)
Znamionowa prędkość obrotowa	2700 obr./min.	2 700 obr./min

@System elektryczny

Napięcie akumulatora	12 V/41 Ah
Pojemność generatora	
Bezpieczniki	
Generator	
Rozrusznik	

Tabliczka na urządzeniu – identyfikacja

Tabliczka na urządzeniu

Należy wypełnić wszystkie dane podczas dostawy i przekazywania urządzenia.

DYNAPAC 			
Dynamac Compaction Equipment AB Box 504, SE-371 23 Karlskrona Sweden			
Type	Operating mass kg	Rated Power kW	Year of Mfg
Product Identification Number			

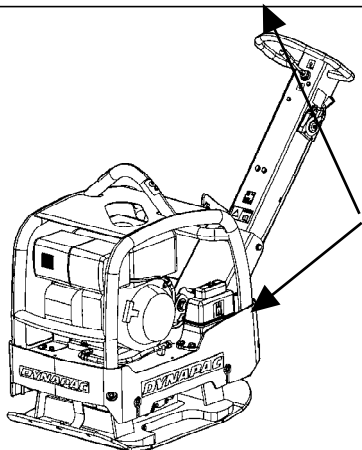

DYNAPAC 			
Dynamac Compaction Equipment AB Box 504, SE-371 23 Karlskrona Sweden			
Type	Operating mass kg	Rated Power kW	Year of Mfg
Product Identification Number			

Model silnika

Numer silnika

Rys. Położenie tabliczki na urządzeniu

Na tabliczce wyszczególniono nazwę oraz adres producenta, typ urządzenia, numer identyfikacyjny PIN produktu (numer seryjny), masę operacyjną, moc silnika oraz rok produkcji (na urządzeniach sprzedawanych w krajach nienależących do Unii Europejskiej nie zamieszczono znaku CE, w niektórych przypadkach także roku produkcji).

Podczas zamawiania części zamiennych należy podać numer PIN urządzenia.

Specyfikacje dotyczące urządzenia —
naklejki

Położenie naklejek

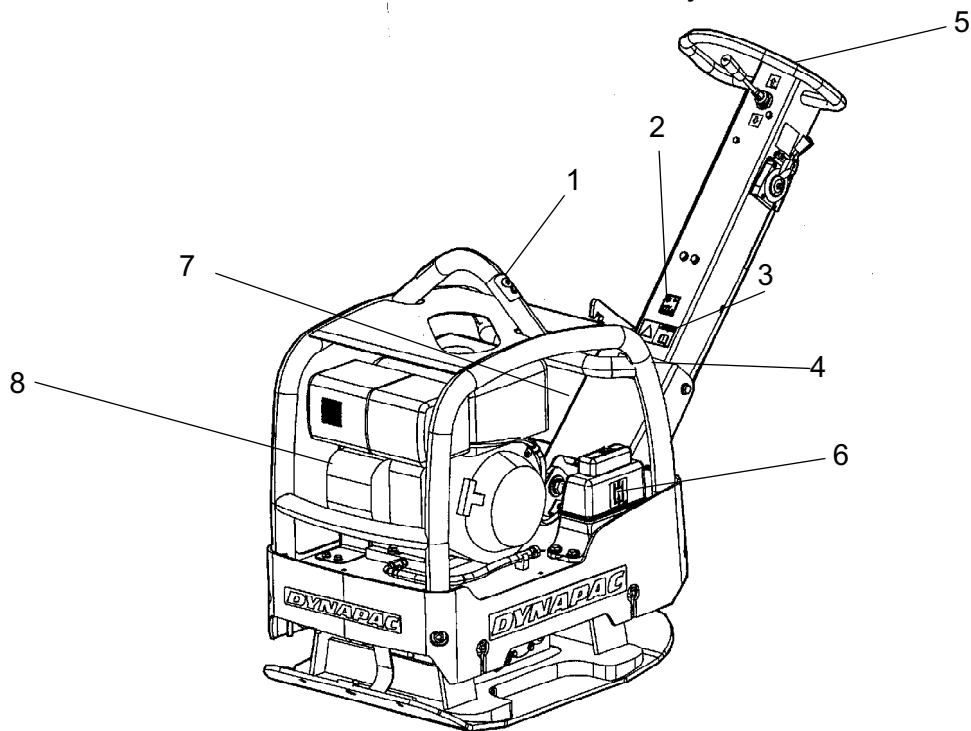

	Nr elementu		Nr elementu
1. Punkt podnoszenia	281269	2. Gwarantowany poziom mocy akustycznej	791296
3. Ostrzeżenie	904680	4. Ostrzeżenie	904785
5. Nakładaj ochronniki słuchu	281898	6. Poziom płynu hydraulicznego	272323
7. Ostrzeżenie: zablokować uchwyt na czas transportu.	908229	8. Ostrzeżenie: możliwość wciągnięcia rąk.	903832

Naklejki – bezpieczeństwo

Naklejki informacyjne

Poziom mocy dźwięku

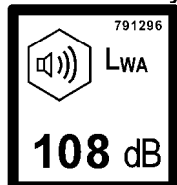

Punkt podnoszenia

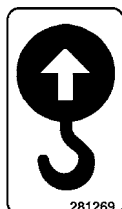

Ochronniki słuchu



Płyn hydrauliczny

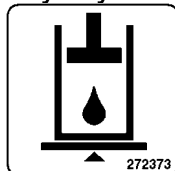

Każdorazowo należy sprawdzić, czy wszystkie naklejki ostrzegawcze są czytelne. Jeśli są nieczytelne, należy je oczyścić lub zamówić nowe. Stosować numery części znajdujące się na każdej naklejce.

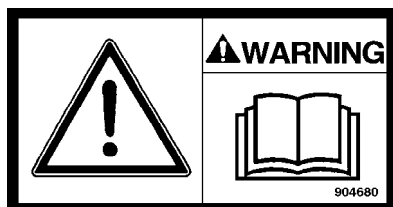

904680
- Instrukcja obsługi

Przed rozpoczęciem pracy operator musi przeczytać instrukcje dotyczące bezpieczeństwa, działania oraz konserwacji urządzenia.

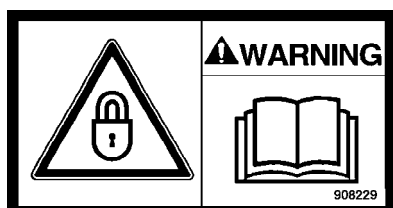

908229
- Blokowanie

Zablokuj uchwyt podczas transportu.

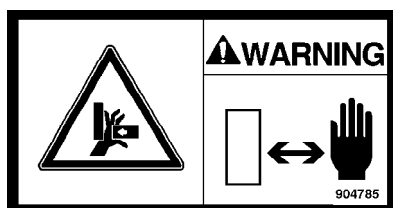

904785
- Strefa zgniotu

Trzymaj ręce w bezpiecznej odległości od strefy zagrożenia.

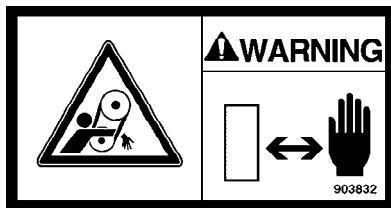

903832

- Ostrzeżenie dotyczące obrotowych pasków klinowych

Trzymaj ręce w bezpiecznej odległości od strefy zagrożenia.

Działanie – Uruchamianie

Przed uruchomieniem, silnik Honda

Przestrzegaj ogólnych wskazówek dotyczących bezpieczeństwa, dostarczonych wraz z maszyną. Sprawdź, czy została przeprowadzona codzienna konserwacja.

Zalecamy przeczytanie szczegółowych instrukcji dotyczących silnika, dostarczonych wraz z maszyną.

1. Sprawdź poziom oleju silnikowego.
2. Napełnij zbiornik paliwem.
3. Sprawdź, czy wszystkie elementy sterujące działają prawidłowo.
4. Sprawdź, czy nie ma wycieków oleju i czy wszystkie połączenia śrubowe są dokręcone.



W nowych maszynach olej należy wymienić po pierwszych 20 godzinach pracy.

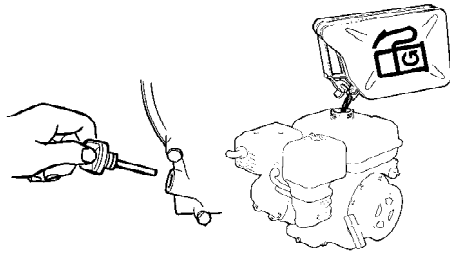

Uruchamianie silnika, Honda

1. Odkręć zawór paliwa i ustaw przepustnicę na połowę obrotów.

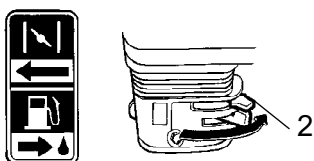
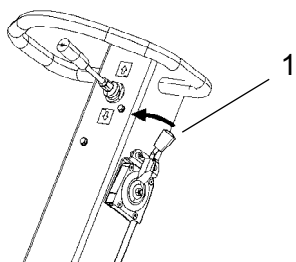

2. Jeżeli silnik jest zimny, zamknij przepustnicę. Jeżeli silnik jest ciepły lub w przypadku wysokiej temperatury otoczenia, zamknij przepustnicę do połowy lub pozostaw ją otwartą.

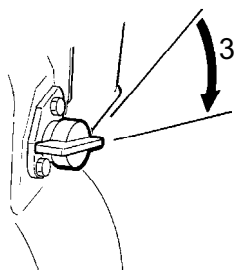

3. Ustaw przycisk rozruchu w położeniu 1.

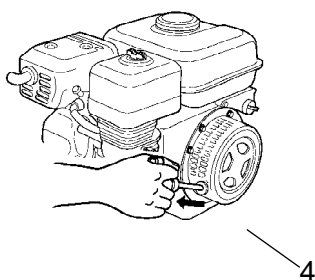

Po uruchomieniu płyta porusza się do tyłu.

4. Złap uchwyt linki rozrusznika i obróć wałem silnika aż do wycucia oporu. Ustaw uchwyt w położeniu początkowym i pociągnij go gwałtownie, aż do uruchomienia silnika. Stopniowo otwieraj przepustnicę, aż do pełnego otwarcia.

5. Pozostaw silnik przez kilka minut na biegu jałowym, a następnie zwiększ moc do maksimum.

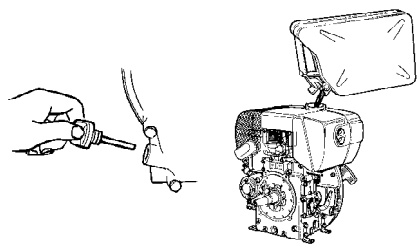



Przed uruchomieniem, Hatz

Przestrzegaj ogólnych wskazówek dotyczących bezpieczeństwa, dostarczonych wraz z maszyną. Sprawdź, czy została przeprowadzona codzienna konserwacja.

Zaleca się również przeczytanie dostarczonej z urządzeniem instrukcji obsługi silnika.

1. Sprawdź poziom oleju silnikowego.
2. Napełnij zbiornik paliwem.
3. Sprawdź, czy wszystkie elementy sterujące działają prawidłowo.
4. Sprawdź, czy nie ma wycieków oleju i czy wszystkie połączenia śrubowe są dokręcone.

 W nowych maszynach olej należy wymienić po pierwszych 20 godzinach pracy.

 Jeśli po kilku próbach uruchomienia z układu wydechowego wydostaje się biały dym, ustaw dźwignię sterowania prędkością w pozycji zatrzymania i powoli pociągnij za przewód rozruchowy 5 razy. Powtórz procedurę uruchamiania.

 Jeśli silnik został uruchomiony, ustaw dźwignię sterowania prędkością w położeniu jałowym, aby umożliwić rozgrzanie się silnika bez obciążenia. Płyta zaczyna się poruszać po podłączeniu układu hydraulicznego, co następuje po ustawieniu przepustnicy w położeniu roboczym (maksymalne obroty).

Uruchamianie silnika Hatz, uruchamianie ręczne

1. Sprawdź poziom oleju silnikowego (1).
2. Ustaw przepustnicę na połowę obrotów.

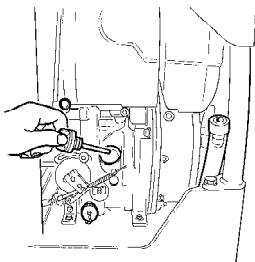

3. Pociągnij przewód rozruchowy do chwili wycucia niewielkiego oporu. Pozwól na całkowity powrót przewodowi do położenia pierwotnego; w ten sposób do uruchomienia silnika można wykorzystać całą długość przewodu rozruchowego.

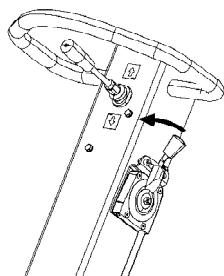

4. Chwyć uchwyt obiema rękami.
5. Ciągnij za przewód energicznie i z rosnącą siłą (bez szarpania) do momentu uruchomienia silnika.

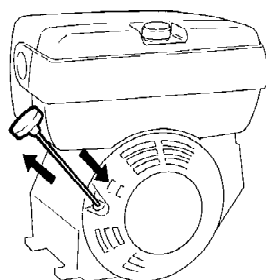

Po uruchomieniu płyta porusza się do tyłu.

Uruchamianie silnika Hatz, uruchamianie elektryczne

1. Sprawdź poziom oleju silnikowego.

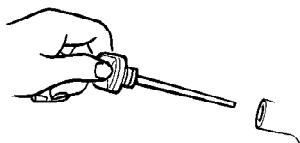

2. Ustaw przepustnicę na połowę obrotów.

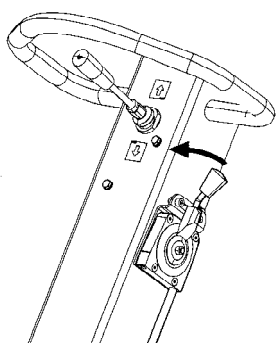

3. Włóż kluczyk zapłonu i przekręć go do pozycji 1. Zaświeci się lampka ładowania i lampka ciśnienia oleju.

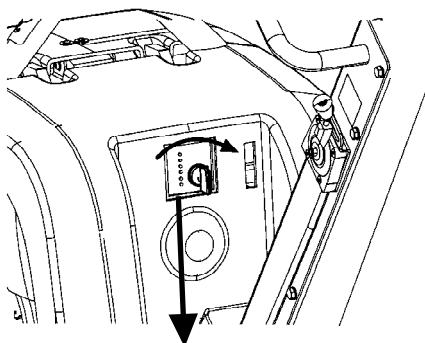

4. Przekręć kluczyk zapłonu z pozycji 1 do pozycji 2. Zwolnij kluczyk natychmiast po uruchomieniu silnika.



Po uruchomieniu płyta porusza się do tyłu.



Podczas normalnej pracy urządzenia lampki ładowania i ciśnienia oleju muszą być zgaszone. Jeżeli lampki nie gasną, należy zatrzymać urządzenie i wykonać odpowiednie czynności w celu rozwiązania problemu.



Upewnij się, że kluczyk znajduje się w pozycji 1, umożliwiając ładowanie akumulatora.

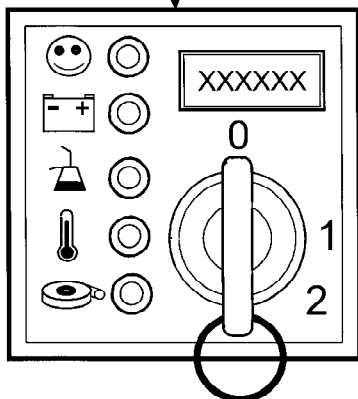

Użytkowanie – Jazda

Obsługa

1. Otwórz całkowicie przepustnicę.



Podczas zagęszczania silnik musi pracować przy całkowicie otwartej przepustnicy.

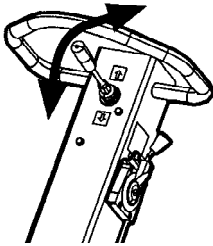
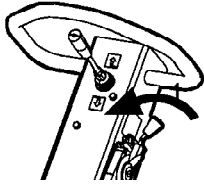

Kierunek jazdy i prędkość ulegają zmianie w zależności od położenia dźwigni układu hydraulicznego.

1. Do przodu
(dźwignia układu hydraulicznego jest przesuwana stopniowo do przodu).
2. Do tyłu
(dźwignia układu hydraulicznego jest przesuwana stopniowo do tyłu).
3. Zatrzymanie
(dźwignia układu hydraulicznego jest przesuwana stopniowo w kierunku przeciwnym, do chwili zatrzymania urządzenia).

Użytkowanie – Zatrzymywanie

Zatrzymanie silnika - Honda

1. Wciśnij przepustnicę. Pozostaw silnik na biegu jałowym przez kilka minut. (1).

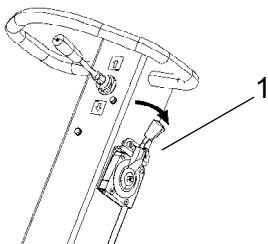

2. Ustaw przycisk rozruchu w położeniu 0 (2).

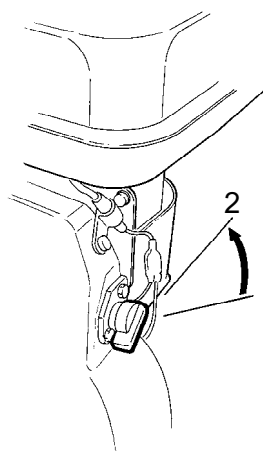

3. Zamknij kurek paliwa. (3).

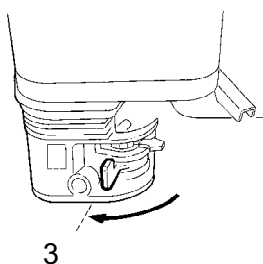

Zatrzymywanie silnika, silnik Hatz uruchamianie ręczne

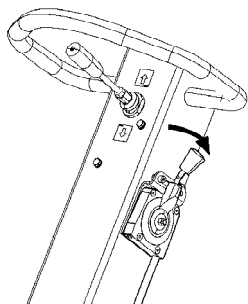

1. Ustaw przepustnicę w położeniu jałowym. Ochłódź silnik, pozostawiając go na kilka minut na biegu jałowym.

2. Ustaw przepustnicę w położeniu środkowym.

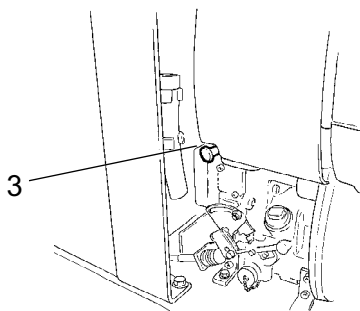

3. Wciśnij przełącznik silnika do pozycji OFF.

Zatrzymywanie silnika, silnik Hatz uruchamianie elektryczne

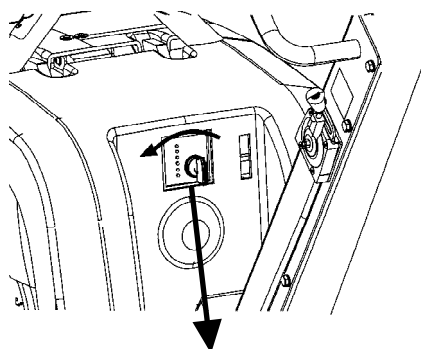

1. Ustaw przepustnicę w położeniu jałowym. Ochłódź silnik, pozostawiając go na kilka minut na biegu jałowym.

2. Ustaw przepustnicę w położeniu zatrzymania.

2. Obróć kluczyk do pozycji 0 i wyjmij go. Wszystkie lampki wskaźników muszą zgasnąć.



Kluczyk musi być ustawiony w pozycji 0, gdyż w przeciwnym wypadku urządzenie będzie pobierać prąd.



Przed pozostawieniem urządzenia należy zawsze wyjąć kluczyk i przechowywać go w bezpiecznym miejscu. Utrudni to nieupoważnionym osobom uruchomienie i użycie maszyny.

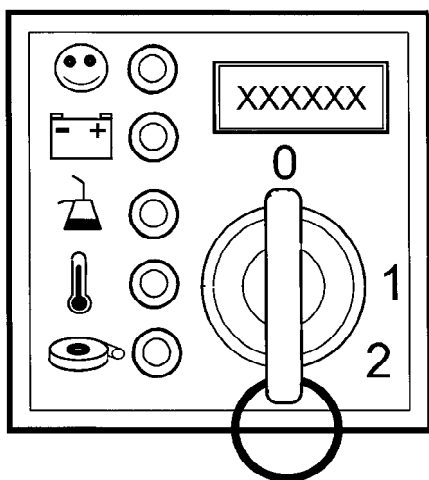

Informacje różne

Podnoszenie

Podnoszenie/holowanie



Nigdy nie wolno chodzić lub stać pod podniesionym urządzeniem.



Urządzenie należy podnosić tylko przy użyciu zaczepu do ponoszenia na ramie zabezpieczającej (1).



Udźwig urządzenia podnoszącego musi być dobrany zgodnie z wszystkimi obowiązującymi przepisami. Przed podniesieniem urządzenia należy sprawdzić, czy elementy gumowe (2) i rama zabezpieczająca (1) są prawidłowo zamontowane i czy nie są uszkodzone.

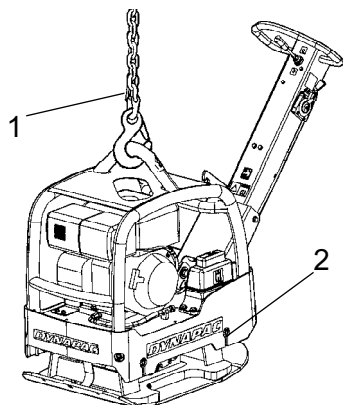

Rys. Urządzenie gotowe do podnoszenia

1. Zaczep do podnoszenia
2. Element gumowy

Transport

Transportowanie maszyny



Maszyna powinna być zawsze zabezpieczona na czas transportu. Załóż pas mocujący (w kształcie litery U) dookoła płyty dolnej i dociśnij go z przodu i z tyłu.





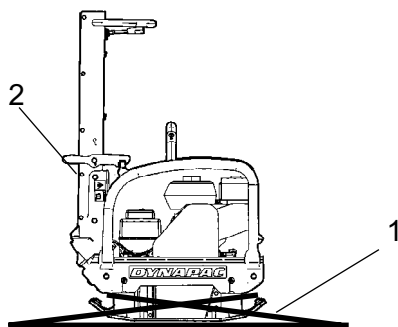

Zablokuj uchwyt (2).



Rys. Urządzenie gotowe do transportu

1. Pas mocujący
2. Urządzenie blokujące

Konserwacja – smary i symbole

	OJEJ SILNIKOWY	Używaj oleju o specyfikacji SAE 15W/40, Uniwersalny olej silnikowy Shell TX15W-40 lub jego odpowiednik Honda GX 270, pojemność: 1,1 l Hatz 1B30, pojemność 1,1 l
	OLEJ DO ELEMENTU MIMOSRODOWEGO	Używaj oleju o specyfikacji SAE 15W/40, Uniwersalny olej silnikowy Shell TX15W-40 Pojemność 0,5 l
	PŁYN HYDRAULICZNY	Shell Tellus TX32 Pojemność 1,1 l
	PALIWO	Honda: Używaj zwykłej benzyny Pojemność 6,0 l.
	PALIWO	Hatz Używaj oleju napędowego spełniającego normę EN 590 lub DIN 51601 Pojemność 5,0 l.



Przed napełnieniem zbiornika paliwa należy zatrzymać silnik. Nie należy tankować w pobliżu otwartego ognia lub w miejscu, w którym iskry mogłyby wywołać pożar. Nie wolno palić papierosów. Należy używać czystego paliwa oraz czystego sprzętu do tankowania. Należy uważać, aby nie rozlać paliwa.

Konserwacja – harmonogram konserwacji

Serwis oraz punkty konserwacji

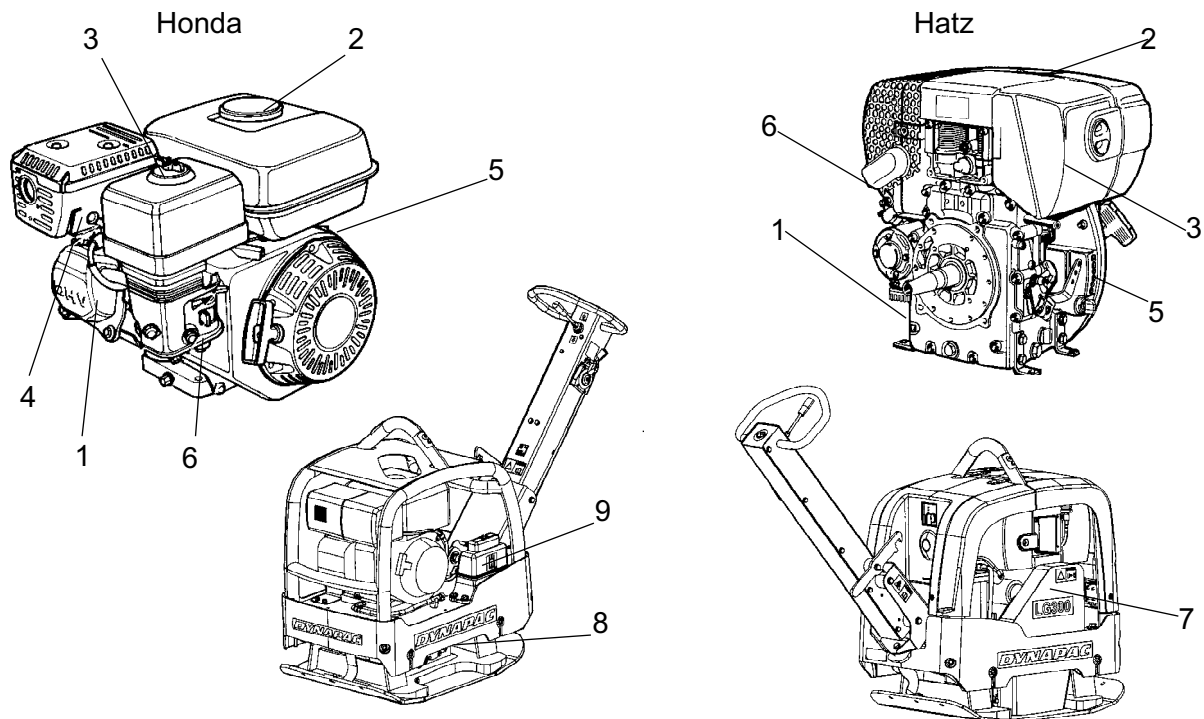

Rys. Serwis oraz punkty konserwacji

- | | |
|---------------------|--------------------------|
| 1. Olej silnikowy | 7 Pasek klinowy |
| 2. Zbiornik paliwa | 8 Element mimośrodowy |
| 3. Filtr powietrza | 9 Zbiornik hydrauliczny |
| 4. Świeca zapłonowa | 15 Zbiornik hydrauliczny |
| 5 System chłodzenia | |
| 6 Filtr paliwa | |



Należy się zapoznać z instrukcjami dotyczącymi silnika i postępować zgodnie z instrukcjami dotyczącymi konserwacji.

Co dziesięć godzin działania (codziennie)

Należy zapoznać się ze spisem treści, aby uzyskać informacje na temat tytułów rozdziałów oraz odnośnych stron!

Czynność	Komentarz
Przed pierwszym uruchomieniem w ciągu dnia	
Sprawdź i uzupełnij paliwo	
Sprawdź i uzupełnij olej smarny	
Sprawdź, czy nie ma wycieków oleju	
Sprawdź zawór spustowy filtra powietrza	W przypadku silników wyposażonych w separator cyklonowy zapoznaj się instrukcją obsługi silnika.
Oczyść/wymień filtr powietrza	
Sprawdź, czy wszystkie nakrętki i śruby są odpowiednio dokręcone	
Oczyść maszynę	
Sprawdź/oczyść kryzy układu chłodzenia silnika	Patrz instrukcja obsługi silnika
Sprawdź wskaźnik zużycia filtra powietrza do silnika	Patrz instrukcja obsługi silnika
Sprawdź, czy elementy sterujące nie są uszkodzone lub zablokowane	
Sprawdzenie poziomu oleju w stopce w obciążonej sprężyną	Dotyczy urządzeń DYNAPAC serii LT

Po pierwszych 20 godzinach pracy

Należy zapoznać się ze spisem treści, aby uzyskać informacje na temat tytułów rozdziałów oraz odnośnych stron!

Czynność	Komentarz
Wymień olej smarny	
Oczyść/wymień wkład filtra powietrza	
Wymień olej w mimośrodku wibratora/stopce obciążonej sprężyną.	Tylko w przypadku, gdy mimośród wibratora jest smarowany olejowo. Dotyczy maszyn serii LF i LT firmy DYNAPAC.
Sprawdź obroty silnika	
Sprawdź i wyreguluj luz zaworowy	Dotyczy silników wysokoprężnych Zapoznaj się z instrukcją obsługi silnika.

Co 100 godzin pracy

Należy zapoznać się ze spisem treści, aby uzyskać informacje na temat tytułów rozdziałów oraz odnośnych stron!

Czynność	Komentarz
Wymień olej silnikowy	Dotyczy silników benzynowych Zapoznaj się z instrukcją obsługi silnika.
Sprawdź i oczyść świecę zapłonową	Dotyczy silników benzynowych Zapoznaj się z instrukcją obsługi silnika.
Sprawdź amortyzatory	
Sprawdź obroty silnika	
Sprawdź pasek klinowy	Dotyczy maszyn z napędem pasowym
Oczyść kurek dopływu paliwa do gaźnika.	Dotyczy silników benzynowych Zapoznaj się z instrukcją obsługi silnika.
Oczyść chwytacz iskier w tłumiku.	Dotyczy silników benzynowych Zapoznaj się z instrukcją obsługi silnika.

Co 250 godzin pracy

Należy zapoznać się ze spisem treści, aby uzyskać informacje na temat tytułów rozdziałów oraz odnośnych stron!

Czynność	Komentarz
Oczyść/wymień filtr powietrza.	Dotyczy silników wysokoprężnych. Zapoznaj się z instrukcją obsługi silnika.
Sprawdź pompę wtrysku paliwa.	Dotyczy silników wysokoprężnych. Zapoznaj się z instrukcją obsługi silnika.
Sprawdź wtryskiwacz paliwa.	Dotyczy silników wysokoprężnych. Zapoznaj się z instrukcją obsługi silnika.
Sprawdź luzy zaworów silnika.	
Wyczyść filtr paliwa i zbiornik paliwa.	Dotyczy silników benzynowych. Zapoznaj się z instrukcją obsługi silnika.
Wymień olej silnikowy.	Dotyczy silników wysokoprężnych. Zapoznaj się z instrukcją obsługi silnika.
Oczyść kryzy układu chłodzenia silnika.	
Wyczyść rurę wydechową silnika.	Dotyczy silników wysokoprężnych. Zapoznaj się z instrukcją obsługi silnika.
Sprawdź i dokręć śruby i nakrętki.	
Nasmaruj elementy sterujące i połączenia.	
Sprawdź wszystkie elementy gumowe. Wymień je w razie potrzeby.	
Sprawdź, czy styki akumulatora są czyste i dobrze dokręcone.	
Sprawdź poziom płynu hydraulicznego.	

Co 500 godzin pracy (raz w roku)

Należy zapoznać się ze spisem treści, aby uzyskać informacje na temat tytułów rozdziałów oraz odnośnych stron!

Czynność	Komentarz
Wyreguluj luz zaworów wlotowych i wydechowych	Patrz instrukcja obsługi silnika
Oczyść/sprawdź filtr paliwa/zbiornik	Patrz instrukcja obsługi silnika
Wymień filtr powietrza	
Wymień olej w mimośrodzie wibratora/stopce obciążonej sprężyną.	Dotyczy tylko wibratorów smarowanych olejowo. Nie dotyczy maszyn serii LH i LP firmy DYNAPAC.
Oczyść kryzy układu chłodzenia silnika	Patrz instrukcja obsługi silnika
Oczyść i wyreguluj gaźnik	Dotyczy silników benzynowych Zapoznaj się z instrukcją obsługi silnika
Sprawdź pompę wtrysku paliwa	Dotyczy silników wysokoprężnych Zapoznaj się z instrukcją obsługi silnika.
Sprawdź dyszę wtryskową paliwa	Dotyczy silników wysokoprężnych Zapoznaj się z instrukcją obsługi silnika
Wymień olej silnikowy	Patrz instrukcja obsługi silnika
Odwodnij układ paliwowy	Dotyczy silników wysokoprężnych Zapoznaj się z instrukcją obsługi silnika
Wymień filtr paliwa.	Dotyczy silników wysokoprężnych Zapoznaj się z instrukcją obsługi silnika
Oczyść filtr oleju	Dotyczy silników wysokoprężnych Zapoznaj się z instrukcją obsługi silnika

Części zamienne do serwisowania urządzenia

Wkład filtra powietrza, silnik	Honda 937499	Hatz 937413
Filtr oleju, silnik	-	937415
Filtr paliwa, silnik	-	937414
Pasek klinowy	281258	281258

Konserwacja – co 10 godzin

Przegląd silnika, Honda

1. Sprawdź poziom oleju (1)
2. Sprawdź poziom paliwa (2)
3. Sprawdź, czy nie ma wycieków oleju
4. Sprawdź filtr powietrza (3).



Zbierz olej do pojemnika i zutylizuj w odpowiedni sposób.

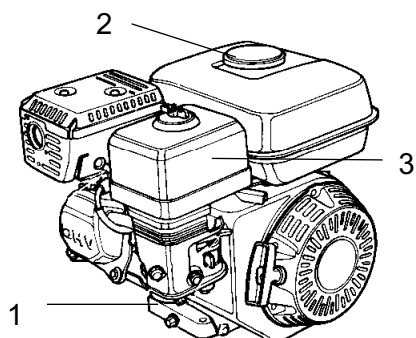

Rys. Silnik 1. Poziomowskaz oleju
2. Korek wlewu paliwa
3. Filtr powietrza

Przegląd połączeń śrubowych

Sprawdź i w miarę potrzeby dokręć śruby i nakrętki.

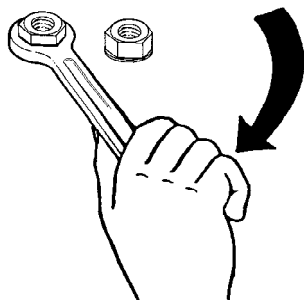

Rys. Sprawdzanie połączeń śrubowych

Wymiana filtra powietrza, Honda

W zależności od stanu oczyść lub wymień filtr paliwa.

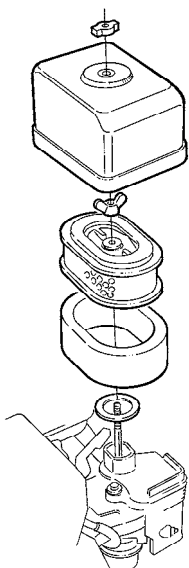

Rys. Wymiana filtra paliwa



Rys. Czyszczenie maszyny

Czyszczenie maszyny.

Utrzymuj maszynę w czystości.



Nigdy nie kieruj strumienia wody bezpośrednio na korek wlewu paliwa. Jest to szczególnie ważne w przypadku używania myjki wysokociśnieniowej.

Nie polewaj wodą bezpośrednio instalacji elektrycznej ani tablicy przyrządów. Korek wlewu paliwa zabezpiecz plastikową torebką i zamocuj ją gumką. Dzięki temu woda nie przedostanie się przez otwór wentylacyjny w zakrętce wlewu. W przeciwnym razie mogłyby wystąpić zakłócenia w pracy, np. zatkanie filtra.

Sprawdzenie elementów sterujących

Sprawdź, czy elementy sterujące nie są uszkodzone lub zablokowane.

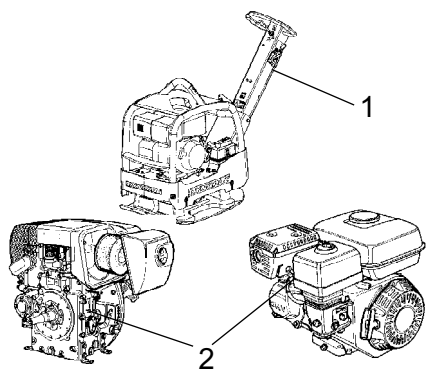

Rys. Sprawdzenie elementów sterujących

1. Przepustnica

2. Elementy sterujące, silnik

Pierwsze 20 godzin pracy

Wymiana oleju silnikowego, Honda

Wymień olej w silniku.

Sprawdź obroty silnika



Do spustu oleju użyj węża, jeżeli maszyna jest w niego wyposażona.



Zbierz olej do pojemnika i zutylizuj w odpowiedni sposób.

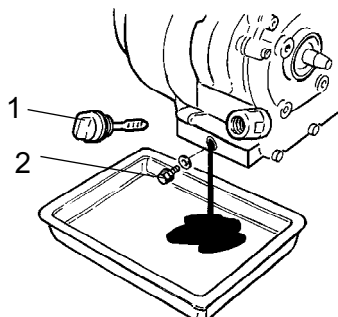

Rys. Silnik
1. Poziomowskaz oleju/napełnianie
2. Korek spustowy

Wymiana filtra powietrza, Honda

W zależności od stanu oczyść lub wymień filtr paliwa.

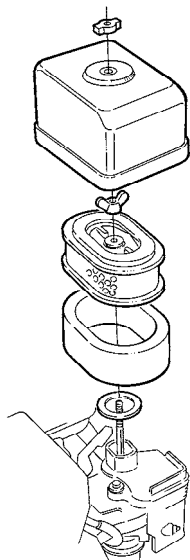

Rys. Wymiana filtra paliwa

Wymiana oleju w mimośrodzie wibratora



Zbierz olej do pojemnika i zutylizuj go w odpowiedni sposób.

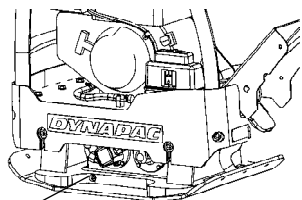

1

1. Korek spustowy i napełniania oleju

1. Nachyl maszynę i spuść olej z elementu mimośrodowego.

2. Oczyszcz powierzchnie uszczelnienia.

3. Wlej olej.

4. Zakręć korek spustowy.

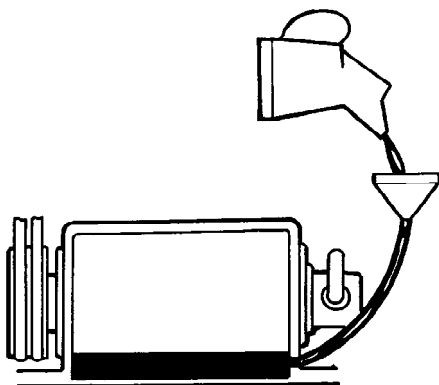
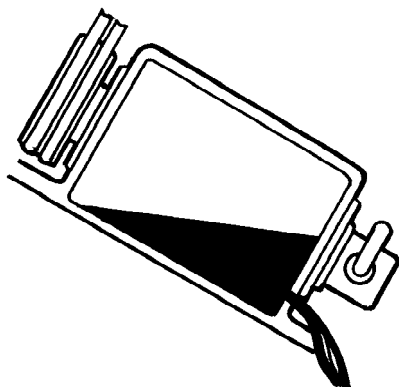

Konserwacja — 100 godzin

Wymiana oleju silnikowego, Honda

Wymień olej w silniku.

Sprawdź obroty silnika



Do spustu oleju użyj węża, jeżeli maszyna jest w niego wyposażona.



Zbierz olej do pojemnika i zutylizuj w odpowiedni sposób.

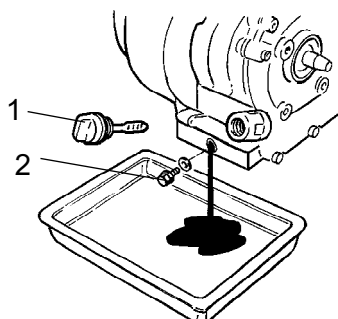

Rys. Silnik
1. Poziomowskaz oleju/napełnianie
2. Korek spustowy

Sprawdzenie świecy zapłonowej

1. Sprawdź i oczyść/ wymień świecę zapłonową.

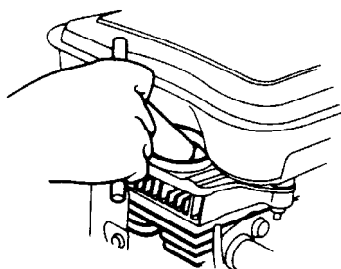

Rys. Wymiana świecy zapłonowej

Sprawdzenie paska klinowego

1. Zdejmij osłonę zabezpieczającą i sprawdź pasek klinowy.

2. Aby wyregulować naciąg paska, poluzuj cztery śruby mocujące płytę silnika i przesunij ją w tył.

3. Sprawdź ustawienie, dokręć śruby i załóż pokrywę zabezpieczającą.



Nigdy nie uruchamiaj maszyny bez osłony zabezpieczającej pasek klinowy.

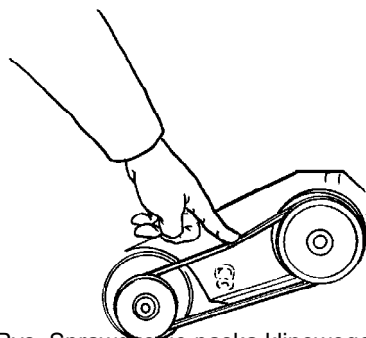

Rys. Sprawdzenie paska klinowego
1. Pasek klinowy

Sprawdzenie amortyzatorów

1. Sprawdź amortyzatory.

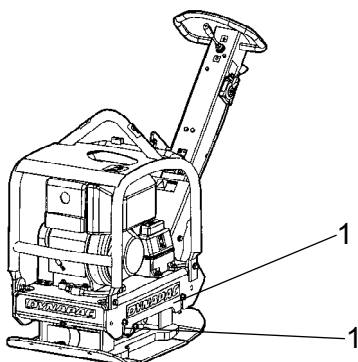

Rys. Amortyzatory.
1. Amortyzatory

Konserwacja – co 250 godzin

Sprawdzenie akumulatora

1. Odłącz przewody akumulatora.
2. Sprawdź, czy akumulator nie jest uszkodzony. Oczyszczaj styki akumulatora.
3. Ponownie podłącz przewody akumulatora.

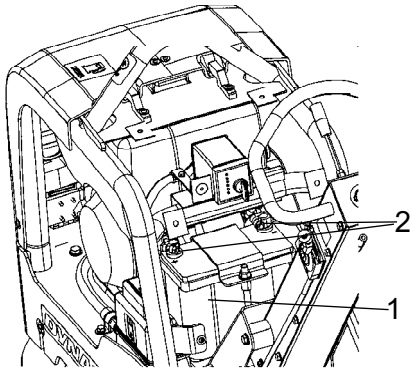

Rys. Sprawdzanie akumulatora.

1. Akumulator
2. Przewody akumulatora

Przegląd połączeń śrubowych

Sprawdź i w miarę potrzeby dokręć śruby i nakrętki.

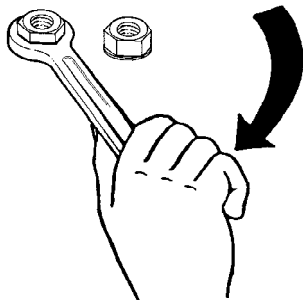

Rys. Sprawdzanie połączeń śrubowych

Sprawdzenie elementów sterujących

Sprawdź, czy elementy sterujące nie są uszkodzone lub zablokowane.

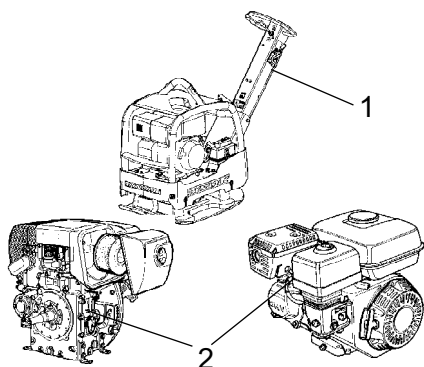

Rys. Sprawdzenie elementów sterujących

1. Przepustnica
2. Elementy sterujące, silnik

Sprawdzanie poziomu oleju hydraulicznego

1. Sprawdź poziom oleju hydraulicznego w zbiorniku.

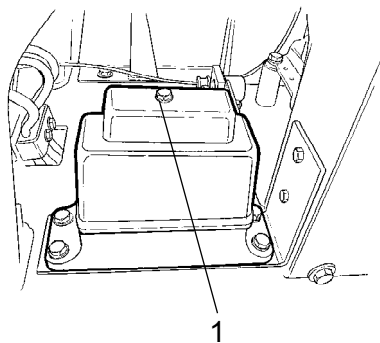

Rys. Zbiornik oleju hydraulicznego

1. Prętowy wskaźnik poziomu oleju

Sprawdzenie amortyzatorów

1. Sprawdź amortyzatory.

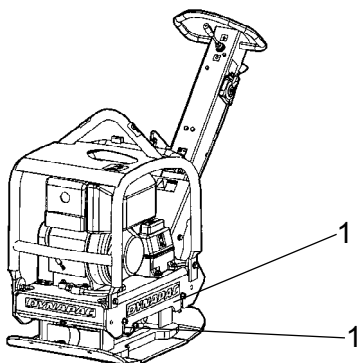

Rys. Amortyzatory.

1. Amortyzatory

Konserwacja – co 500 godzin

Przeгляд silnika, Honda

1. Sprawdź poziom oleju (1)
2. Sprawdź poziom paliwa (2)
3. Sprawdź, czy nie ma wycieków oleju
4. Sprawdź filtr powietrza (3).



Zbierz olej do pojemnika i zutylizuj w odpowiedni sposób.

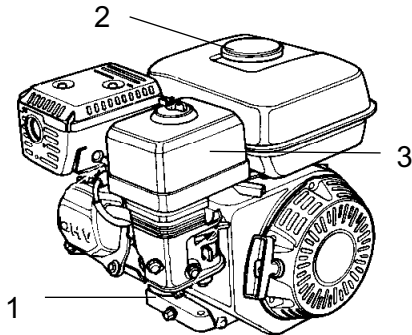

Rys. Silnik 1. Poziomowskaz oleju
2. Korek wlewu paliwa
3. Filtr powietrza

Wymiana filtra powietrza, Honda

W zależności od stanu oczyść lub wymień filtr paliwa.

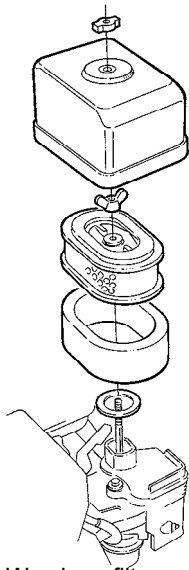

Rys. Wymiana filtra paliwa

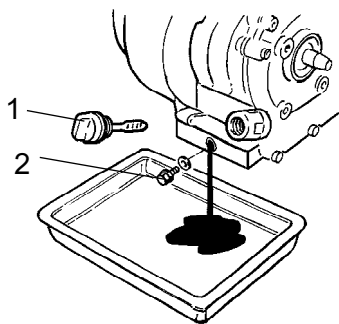

Rys. Silnik
1. Poziomowskaz oleju/napełnianie
2. Korek spustowy

Wymiana oleju silnikowego, Honda

Wymień olej w silniku.

Sprawdź obroty silnika



Do spustu oleju użyj węża, jeżeli maszyna jest w niego wyposażona.



Zbierz olej do pojemnika i zutylizuj w odpowiedni sposób.

DYNAPAC

Dynapac Compaction Equipment AB
Box 504, SE-371 23 Karlskrona, Sweden

DYNAPAC

Dynapac Compaction Equipment AB
Box 504, SE-371 23 Karlskrona, Sweden