

BASS
POLSKA

OPRYSKIWACZ SPALINOWY
BSB18-3



INSTRUKCJA OBSŁUGI





Ostrzeżenie dla użytkowników:

** Do prawidłowego działania silnika wymagana jest mieszanka paliwowa. Proporcja pomiędzy benzyną a olejem zależna jest od instrukcji oleju, benzyna nr 90 i olej, który powinien być olejem przeznaczonym do silników spalinowych (jest ściśle zakazane używanie innych rodzajów oleju)

** Bez obciążenia silnik powinien pracować przez około 5 minut przed rozpoczęciem pracy i po jej zakończeniu, w celu uniknięcia uszkodzenia części silnika. Całkowicie zabrania się pracy silnika na najwyższych obrotach bez obciążenia. Zabronione jest również nagłe zatrzymywanie silnika w czasie pracy na najwyższych obrotach

** By uniknąć pożaru silnik musi być wyłączony i z dala od źródeł ognia w czasie uzupełniania poziomu paliwa. Palenie papierosów w jego pobliżu jest surowo zabronione.

ZAWIERA:

1. OPIS TECHNICZNY.....
2. GŁÓWNE ZASTOSOWANIA.....
3. ZALETY.....
4. MONTAŻ
5. OBRACANIE.....
6. MGIEŁKA.....
7. BEZPIECZEŃSTWO.....
8. PROBLEMY I ICH USUWANIE.....
9. KONSERWACJA I PRZECHOWYWANIE.....

1. OPIS TECHNICZNY

Nazwa elementu		Jednostka	Specyfikacja
rozmiary		mm	495×430×735
waga netto		kg	10.7
pojemność zbiornika		l	20
prędkość obrotowa		r/min	7500
zużycie chemikaliów	rozpryskiwanie	l/min	≥3
	rozpylanie	kg/min	≥3.7
szerokość rozpylania		m	≥12
stosunek objętości benzyny i oleju			zależny od instrukcji benzyny
model silnika			1E40FP-3Z
moc standardowa		kW/r/min	2.13/7500
mieszanka paliwowa			25~30:1
rodzaj zapłonu			CDI

start pracy		szarpnięcie startera
kończenie pracy		odcięcie obrotów

2. GŁÓWNE ZASTOSOWANIA

Plecakowy opryskiwacz spalinowy jest przenośnym, elastycznym i wysoce skutecznym narzędziem pracy przy ochronie roślin. Może być stosowany w zapobieganiu chorobom roślin i kontroli występowania szkodników na dużych plantacjach i polach uprawnych zbóż, ogrodów, kwiatów, drzewek owocowych i herbacianych, itd. Urządzenie nadaje się do pracy w terenie górzystym, pagórkowatym, oraz innych rodzajach terenu.

3. ZALETY

1. Główne części zostały zrobione z plastiku, więc urządzenie charakteryzuje się wyjątkową lekkością.
2. Projekt urządzenia jest unikatowy. Części będące w kontakcie z chemikaliami zostały zrobione z wzmocnionego plastiku i nierdzewnej stali, aby zapobiec korozji i wydłużyć okres użytkowania urządzenia.
3. Część wlewcza zbiornika jest duża, dzięki czemu napełnianie go chemikaliami jest proste a chemikalia w torbach można wlać prosto do otworu.
4. Urządzenie jest nad wyraz stabilne za sprawą odpowiednich rozmiarów, zwłaszcza wyprofilowanej dolnej części
5. System startu za pomocą szarpania jest wygodny i bezpieczny; w komponentach zostały zastosowane struktury zabezpieczające przed wysokimi temperaturami, dzięki czemu użycie jest bezpieczne.
6. Przewód elastyczny stworzono z najlepszych materiałów, dzięki czemu jest bardzo trwały i wytrzymały.

4. MONTAŻ

1. Montaż dla natryskiwania

Usuń śruby z pojemnika i zdjemij pojemnik w dół. Zmień nakładkę na nakładkę do natryskiwania, później zamontuj zbiornik i przykręć śruby.

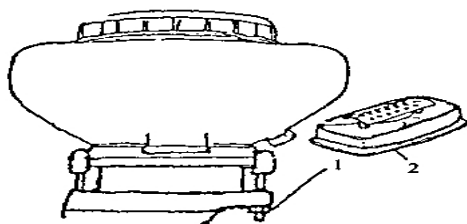

1. śruba

2. nakładka do natryskiwania

2. Montaż zbiornika

Usuń dolną pokrywę, nakrętka uszczelniająca połączona jest z gumową rurką (nie zapomnij o pierścieniu uszczelniającym); zaciśnij nakrętkę uszczelniającą na gumowej rurce.

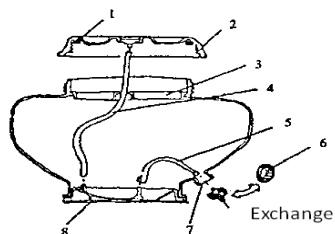

1. uszczelka

3. filtr

5. gumowa rurka

7. otwarcie wypływu

2. pokrywa

4. rurka

6. dolna nakrętka uszczelniająca

8. nakładka do natryskiwania

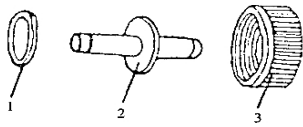

1. uszczelka 2. złączka 3. nakrętka uszczelniająca

3. Podłącz rurkę natryskującą do urządzenia.

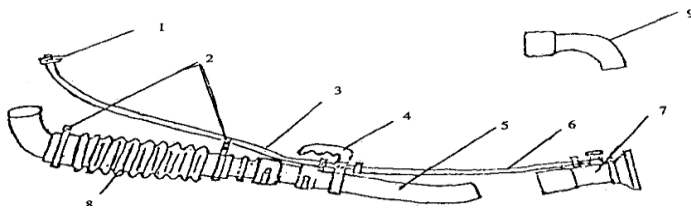

1. zacisk (A) 2. zacisk (B)
 3. plastikowa rurka 4. rączka
 5. kolanko 6. plastikowa rurka
 7. dysza 8. przewód elastyczny
 9. kolanko

2. Montaż dla napyłania

Usuń zbiornik, zdejmij wlot gumowej rurki, wylot gumowej rurki, sitko zasysające, nakładkę do natryskiwania, nakrętkę uszczelniającą, wymień na dolną nakrętkę zbiornika, następnie podłącz rurkę do napyłania.

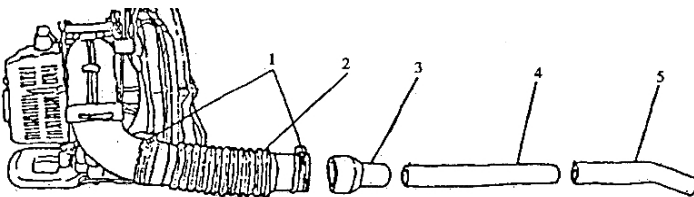

1. zacisk 2. dysza 3. połączenie
 4. rurka łącząca 5. rurka do napyłania

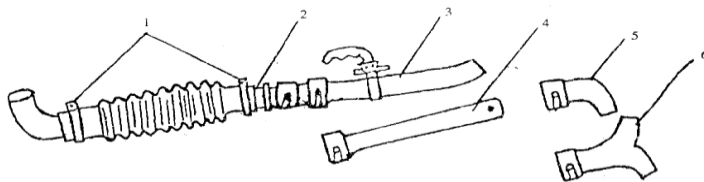

1. zacisk (B)

2. połączenie

3. rurka łącząca

4. rurka przewodowa

5. rura rozwidlona

3. Instalacja anty-elektrostatyczna

Rozpylanie granulek chemicznych może spowodować wyładowania elektrostatyczne, co jest powiązane z czynnikami takimi jak rodzaj chemikaliów, temperatura powietrza, wilgotność powietrza itd. W celu uniknięcia wyładowań elektrostatycznych używaj tylko załączonego łańcucha. Kiedy powietrze staje się suche, wyładowania są poważniejsze, a kiedy długa membranowa rurka do napyłania i rozpylania jest używana, wyładowania będą powtarzać się częściej. Prosimy o przykładanie wówczas szczególnej uwagi.

Jedna część łańcucha jest podłączona do rurki, wibruje swobodnie i dotyka ziemi. Podłącz drugi koniec do kabla przewodzącego, umocuj przewód i łańcuch zabezpieczający na łuku rurowym śrubą.

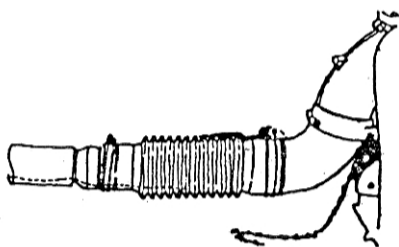

5. Obracanie się

1. Sprawdź

1. Sprawdź, czy świeca zapłonowa nie poluzowała się.
2. Sprawdź, czy chłodzenie powietrzem nie jest zablokowane w celu uniknięcia przegrzania w czasie obracania.

3. Sprawdź, czy filtr powietrza nie jest brudny, aby uniknąć nieprawidłowego obracania i straty paliwa spowodowanej jakością przychodzących gazów.
4. Sprawdź, czy przerwa świecy zapłonowej wynosi 0.6-0.7mm.
5. Pociągnij 2-3 razy za starter, aby sprawdzić, czy silnik prawidłowo pracuje.

2. Dodawanie paliwa

1. Paliwa dodawaj tylko, jeśli silnik jest wyłączony
 2. Benzyna nr 70 lub 90. Olej musi być dla silnika dwusuwowego. Proporcja mieszanki paliwowej benzyny i oleju to 25-30:1. Złej jakości paliwo wpłynie niekorzystnie na pracę silnika oraz może zniszczyć silnik.
- W trakcie wymiany paliwa filtr powinien znajdować się na miejscu w celu wyeliminowania wszelkich nieczystości.

3. Dodawanie chemikaliów

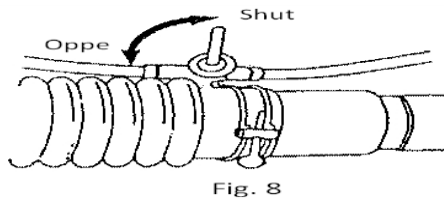

W trakcie natryskiwania, kiedy dodano chemikalia, przełącznik musi być zamknięty.

W trakcie napyłania zawór dźwignia paliwa powinny znajdować się w pozycji bocznej.

Chemikalia nie powinny długo znajdować się w zbiorniku. Chemikalia proszkowane mogą zatkać zbiornik.

W trakcie natryskiwania nakrętka uszczelniająca powinna być mocno dokręcona. Po dodaniu proszkowanych chemikaliów, należy wyczyścić śrubę, a następnie dokręcić nakrętkę.

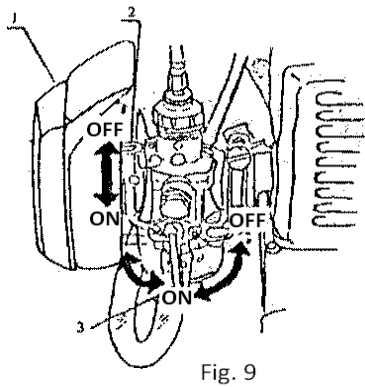

Fig. 9

4. Rozruch silnika zimnego

1. Przekręć przełącznik paliwa.
2. Przesuń dźwignię paliwa na pozycję startową
3. Przesuń przepustnicę na pełną pozycję
4. Pociągnij kilka razy za starter Nie pozwalaj raczce swobodnie wracać, aby nie zniszczyć startera
5. Zamknij przepustnicę i pociągnij za rączkę aż silnik załączy się
6. Po włączeniu się silnika, otwórz całkowicie przepustnicę.
7. Pozwól silnikowi pracować na wolnej prędkości przez 2-3 minuty, następnie rozpocznij napyłanie lub natryskiwanie

5. Włączanie ciepłego silnika

1. Zostaw przepustnicę w pełni otwartą
2. Jeśli silnik pracuje na za dużej ilości oleju, zostaw przełącznik paliwa w pełni otwarty, pociągnij za starter 5-6 razy. Następnie włącz silnik jak powyżej.

6. Regulacja prędkości

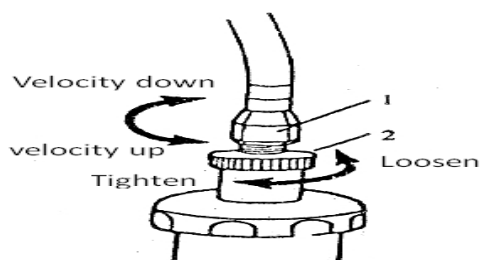

Fig. 10

1. Poluzuj śrubę zaciskową
2. Przekręć śrubę regulującą w prawo by zmniejszyć prędkość. Jeśli przekręcisz ją w przeciwną stronę, zwiększysz prędkość
3. Kiedy regulacja dobiegł końca, dokręć śrubę

7. Zatrzymywanie silnika

1. W trakcie rozpylania mgiełką, wyłącz najpierw przełącznik a później zatrzymaj silnik
2. W trakcie rozpylania mgiełką, dźwignia paliwa i dźwignia napyłania powinny być w pozycji zamkniętej
3. Po skończeniu pracy wyłącz przełącznik paliwa w celu uniknięcia utrudnionego startu następnym razem

ZAUWAŻ: kiedy silnik pracuje, dysza musi być zamontowana, w przeciwnym razie chłodzenie powietrzem zostanie zredukowane i silnik może ulec zniszczeniu.

6. Mgiełka

Poluzuj nakładkę uszczelniającą, wyreguluj długość dyszy aby uzyskać różnego rodzaju mgiełkę. Przekręć zwór regulujący, aby zmienić ilość mgielki.

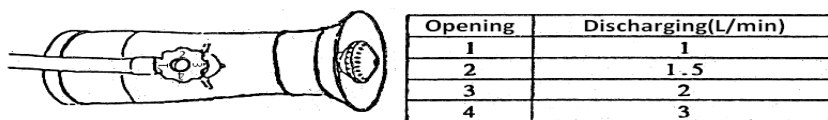

Fig. 11

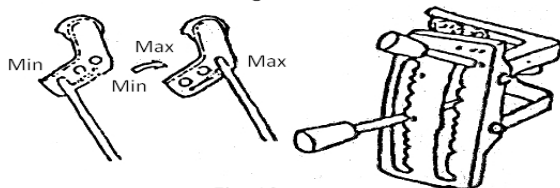
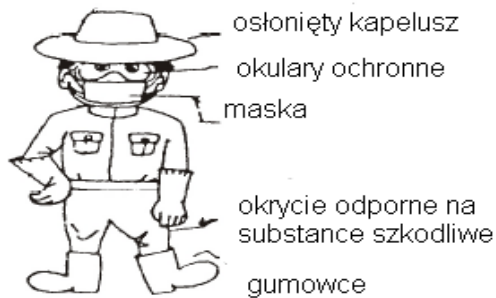

Fig. 12

7. Bezpieczeństwo



1. Przeczytaj ten przewodnik uważnie. Upewnij się, że wiesz jak poprawnie obsługiwać to urządzenie, nim go użyjesz.

2. Odzież ochronna :

- a) osłonięty kapelusz
- b) okulary przeciwko pyłom i brudom
- c) noś maskę ochronną
- d) długie rękawice
- e) okrycie chroniące przed substancjami szkodliwymi
- g) gumowce

3. Niżej wymienione osoby nie powinny operować urządzeniem:

- a) osoby będące pod opieką psychiatry
- b) osoby nietrzeźwe
- c) osoby niepełnoletnie i w podeszłym wieku
- d) osoby nie znające zasad pracy z urządzeniem
- e) osoby przemęczone, będące pod opieką lekarza bądź inne, które nie są w stanie prawidłowo obsługiwać maszyny
- f) osoby po ciężkich ćwiczeniach fizycznych lub niedostatecznie wyspane
- g) kobiety karmiące piersią lub ciężarne

4. Zapobieganie wzniesieniu ognia:

- a) Nie należy rozpalać ognia lub palić w pobliżu urządzenia.
- b) Nigdy nie napełniaj zbiornika paliwa, gdy silnik jest rozgrzany lub na chodzie.
- c) Nigdy nie wybrudź maszyny paliwem. Jeśli się to zdarzy, wyczyść ją dokładnie.

- d) Zawsze mocuj zbiornik paliwa odpowiednio.
- e) Zawsze odsuń się od zapasu paliwa przynajmniej na 5 metrów nim uruchomisz silnik.

5. Uruchamianie silnika:

- a) Ustaw uchwyt urządzenia w możliwie jak najniższej pozycji przed uruchomieniem silnika, w innym wypadku chemikalia zostaną „wyrzucone” ze zbiornika przy jego starcie.
- b) Zabronionym jest stanie przy dyszy. Nawet, jeśli dopływ proszku jest zamknięty, resztki pozostałe w rózce zostaną wydmuchane.



6. Rozpryskiwanie:

- a) Możliwe jest korzystanie z urządzenia przy zimnej pogodzie i lekkim wietrze. Na przykład wczesnym rankiem lub późnym popołudniem. To ograniczy parowanie oraz spływanie chemikaliów dodatkowo polepszając efekt ochronny.
- b) Operator powinien poruszać się pod wiatr.
- c) Jeśli Twoje oczy lub usta wejdą w kontakt z chemikaliami, umyj je za pomocą czystej wody i udaj się do lekarza.
- d) Jeśli operator odczuwa mdłości lub zawroty głowy, powinien bezzwłocznie zakończyć pracę i natychmiast udać się do lekarza.
- e) Dla dobra operatora rozpryskiwanie i rozpylanie powinno być wykonywane ściśle z podanymi instrukcjami oraz wymaganiami rolnictwa.

8. Problemy i ich rozwiązywanie

- 1. Silnik nie chce działać prawidłowo lub nie włącza się. Sprawdź świecę zapłonową. Pociągnij za starter i sprawdź, czy wytwarza się iskra. Nie dotykaj metalowych części świecy, aby uniknąć porażenia.

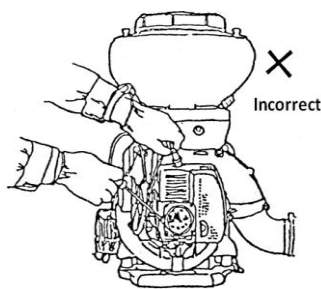

Fig. 15

Problem	Powód	Sposób naprawy
Spadek wydajności urządzenia (problem z mgiełką i jej wydostawaniem się z urządzenia)	<ul style="list-style-type: none"> * zatkanie dyszy * zatkanie zaworu rozpryskiwacza * zamknięty zawór zasysania * ulatnianie się powietrza przy wieku zbiornika * zmniejszanie mocy silnika * skręcenie tuby wentylacyjnej w zbiorniku * zatkanie sita filtrującego 	<ul style="list-style-type: none"> * czyszczenie * czyszczenie * otwarcie * szczelniejsze zakręcenie, sprawdzenie gumowej podkładki * sprawdzenie przyczyny i naprawa * wymontuj i zamontuj ponownie * przepchać
Rozpryskiwanie mgiełki w górę	głowica dyszy jest uniesiona zbyt wysoko	opuścić końcówkę rozpryskiwacza na odpowiednią wysokość
Wyciek płynnych chemikaliów przy łączniku rury	starzenie plastikowych rur	wymiana
Wyciek wody spod wieka zbiornika	<ul style="list-style-type: none"> * niedokręcenie wieka * złe umiejscowienie uszczelki lub jej uszkodzenie 	<ul style="list-style-type: none"> * dokręcenie * naprawa lub wymiana
Wyciek przy zaworze rozpryskiwacza	złe mocowanie zaworu	dokręcenie nakładki na zaworze
Uszkodzony mechanizm uwalniania proszku	<ul style="list-style-type: none"> * wieko nie otwarte wystarczająco szeroko * zbyt mokry proszek * zatkany zawór proszku * zawór ładowania zamknięty * nieodpowiednia prędkość silnika 	<ul style="list-style-type: none"> * otworzyć wieko szerzej * zastąpienie suchym proszkiem * czyszczenie * całkowicie otwarcie * sprawdzenie silnika spalinowego
Wysypanie się proszku ze zbiornika	<ul style="list-style-type: none"> * wieko nie przykręcone wystarczająco mocno * nieprawidłowo założona uszczelka * uszkodzona uszczelka 	<ul style="list-style-type: none"> * przykręcić * dopasowanie uszczelki * wymienić
Wirnik ociera obudowę	nieprawidłowo dopasowana	wyregulować dokręcając lub

	obudowa	luzując obudowę
--	---------	-----------------

9. Konserwacja i przechowywanie

Konserwacja w przypadku codziennego korzystania z urządzenia:

- a) Każdorazowo czyścić zbiornik z pozostałości chemikaliów i proszku.
- b) Usunąć zabrudzenia pochodzące z oleju i proszku, szczególnie po rozpylaniu i rozsiewaniu granulatu.
- c) Umyć i wyszoruj zbiornik oraz gumowe części przy pomocy wody. Nie używaj jej do mycia silnika.
- d) Sprawdź możliwe wycieki paliwa lub cieczy na połączeniach i usuń usterki, o ile takowe wystąpiły.
- e) Sprawdź czy żadna ze śrub nie obluzowała się, bądź nie zginęła. Dokręć je, jeśli zaszła taka potrzeba.
- f) Jeśli urządzenie jest często używane, należy każdorazowo sprawdzać stan gaźnika.
- g) Po zakończeniu czynności konserwacyjnych, należy umieścić urządzenie w suchym miejscu, z dobrą wentylacją. Trzymać z daleka od ognia i bezpośredniego światła promieni słonecznych.

- h) Nie pozwól, by proszek pozostał w rurze. Przed odpięciem jej od silnika pozostaw go na niskich obrotach przez 1-2 min., co pozwoli na usunięcie resztek pyłu pozostałego wewnątrz.

Długotrwałe przechowywanie:

Maszyna będzie nadawać się do długotrwałego użytku, jeśli przestrzega się poniższych zasad:

- a) Usunąć benzynę ze zbiornika.
- b) Rozbierz całe urządzenie, by wyczyścić części z plam oleju i zabrudzeń.

- c) Użyj sody lub mydła do oczyszczenia zbiornika na chemikalia, wydechu i rur. Potem wypłucz je czystą wodą.
- d) Wszystkie gumowe części muszą być chronione przed długotrwałym wpływem promieni słonecznych.
- e) Przykryj całe urządzenie plastikową folią i przechowuj w suchym miejscu, z dobrą wentylacją.

Konserwacja natryskiwacza:

1. Po natryskiwaniu wyczyść zbiornik
2. Po napyłaniu granulkami należy wyczyścić nakładkę oraz zbiornik wewnątrz i jego zewnętrzną część
3. Po użytkowaniu poluzuj nakładkę uszczelniającą
4. Po umyciu pozwól urządzeniu pracować na wolnej prędkości przez 2-3 minuty

Konserwacja systemu paliwowego:

1. Mieszanka paliwowa z kurzem lub wodą jest jedną z głównych przyczyn problemów z silnikiem, dlatego należy czyścić jak najczęściej system paliwowy
2. Jeżeli mieszanka paliwowa nie będzie wymieniana przez dłuższy czas, stanie się niezdatna i silnik nie będzie prawidłowo pracował. Jeżeli po tygodniu znajduje się w urządzeniu wciąż ta sama mieszana wymień ją.

Konserwacja filtra powietrza i świecy zapłonowej:

1. Po codziennym użytkowaniu czyść filtr powietrza. Jeżeli chemikalia zgąbczeją może to wpłynąć na moc silnika, należy więc przykładać do tego szczególną wagę.
2. Odpowiedni odstęp w świecy zapłonowej to 0.6-0.7mm. Należy sprawdzać prawidłowość odstepu często - jeżeli jest za mały lub za duży, wyreguluj go odpowiednio

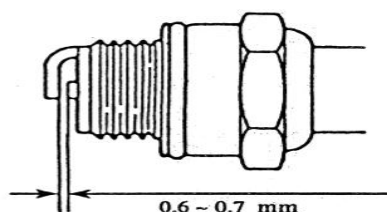

Fig.16

3. Model świecy zapłonowej dla tego urządzenia to 4106J. Nie używaj innych modeli. Jeżeli wymagana jest wymiana świecy udaj się do profesjonalnego serwisu.

Graficzny obraz silnika:

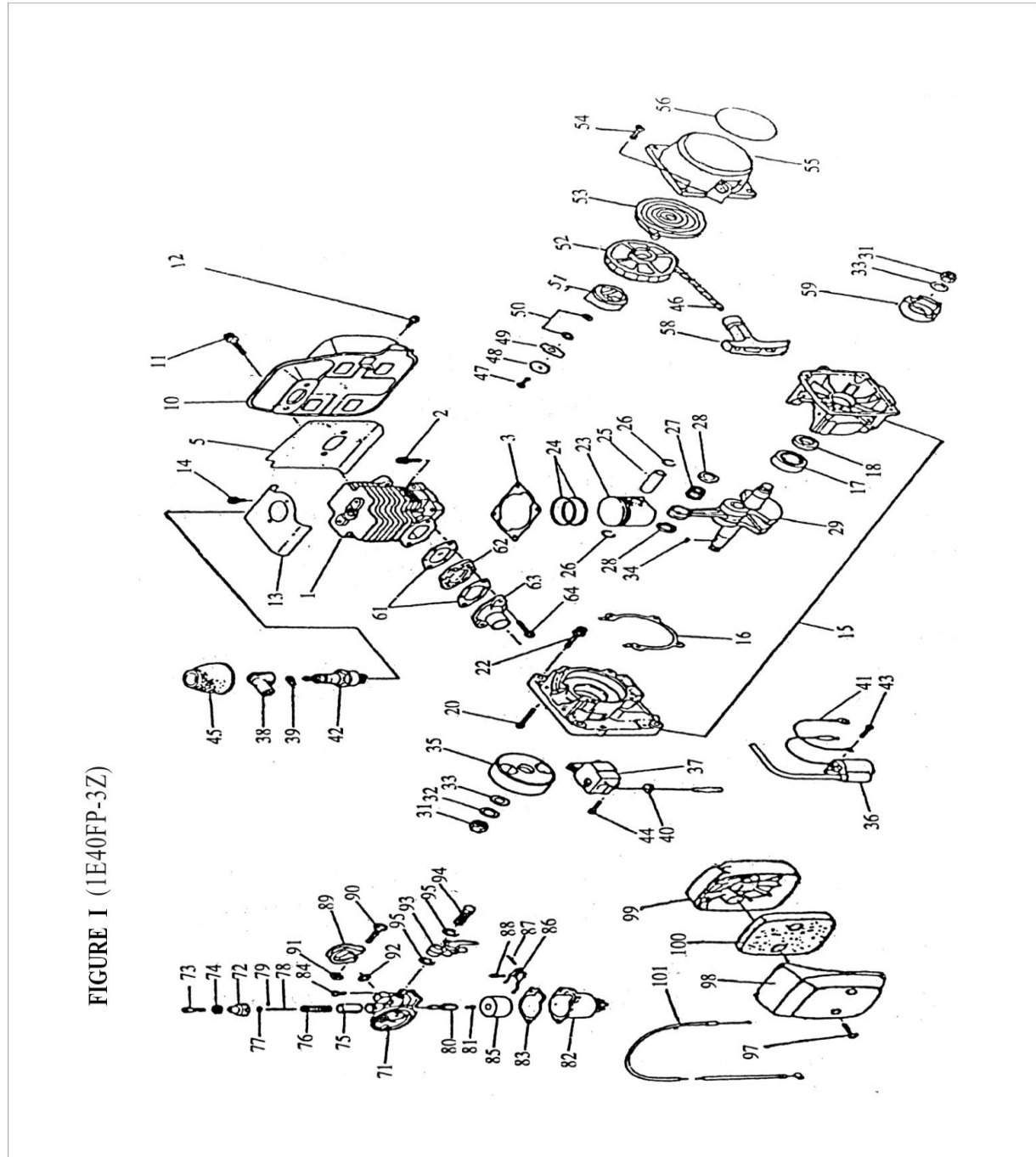

FIGURE II (WFB18-3)

